

其余 

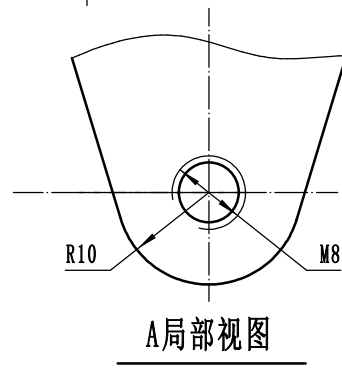
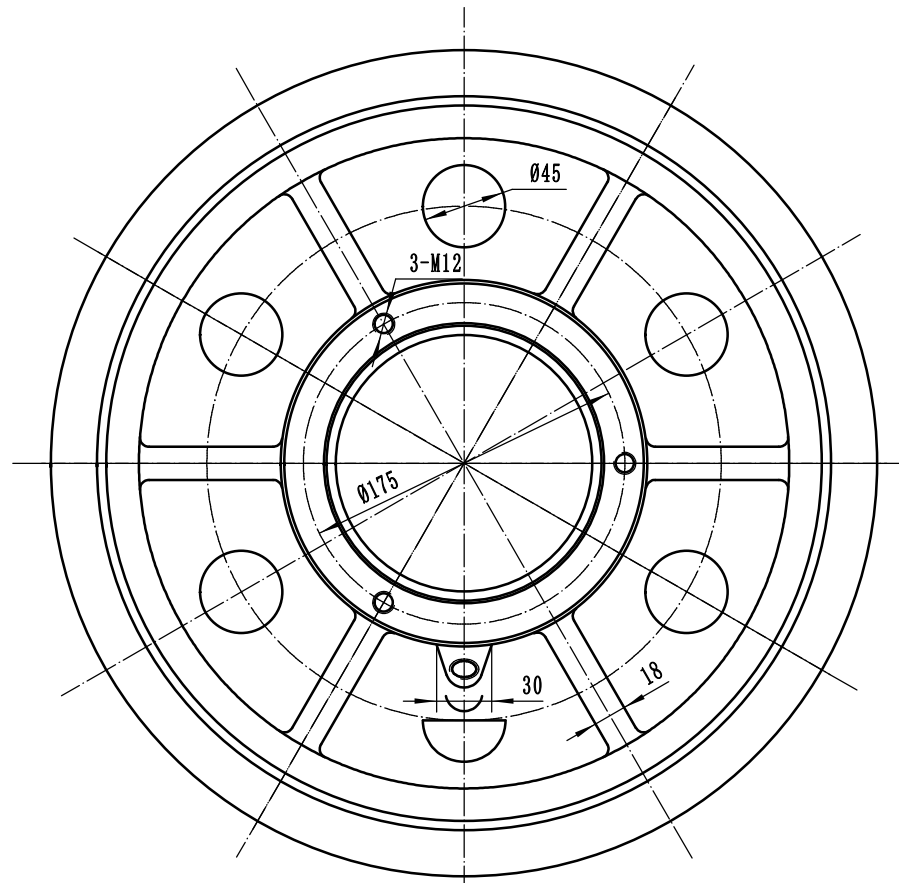
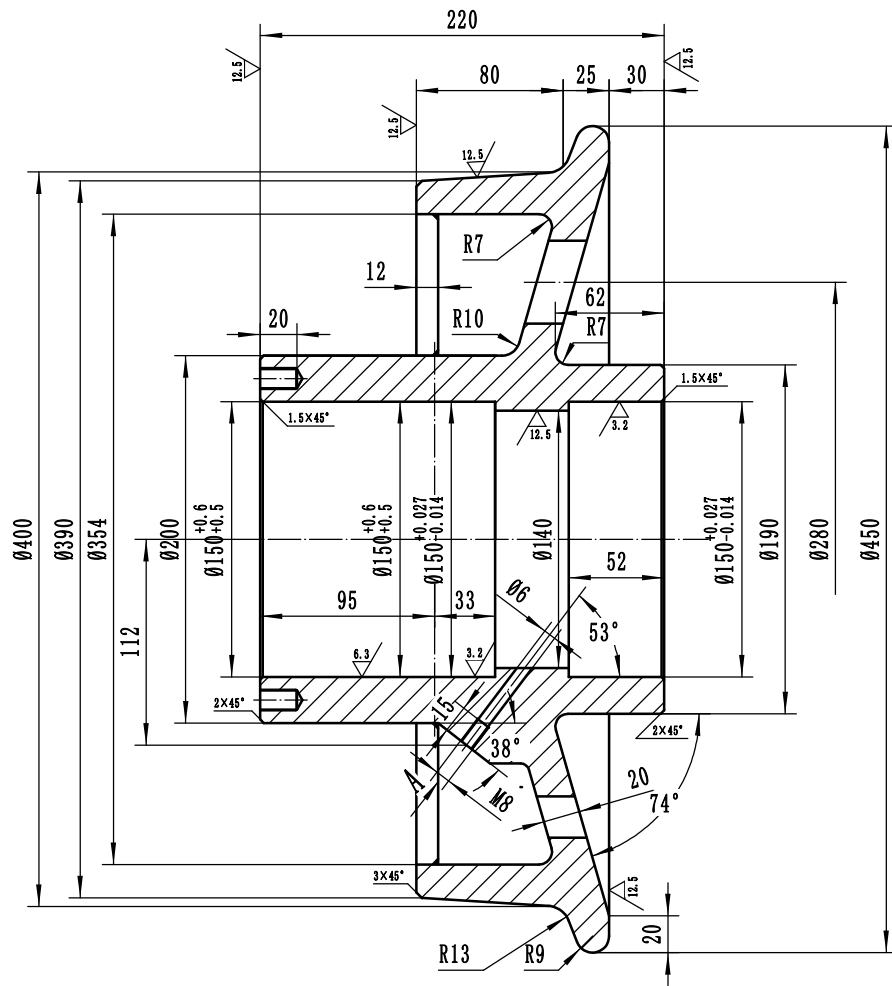

- 注：1. 加工后车轮滚动圆的椭圆度和径向跳动不得超过0.2mm  
 2. 车轮踏面淬火硬度HRC=38-45，深度大于2-3mm

					矿车轮 (3T矿车)		中国有色集团抚顺红透山矿业有限公司铜锌矿		
									图样标记
标记	处数	更改文件号	签字	日期				75	1:3
设计							共张	第张	
					材质: ZG45		T-011212		
					日期				